

플라잉쿡 IH 밥도둑 솥밥기

사용 설명서

사용설명서를
찾기 쉬운 장소에
꼭 보관해주세요.



YouTube

QR코드를 스캔하여
밥도둑 사용법을 영상으로 확인하세요!

이 제품은 220V(50~60Hz)로 사용하도록 제작되었습니다.

사용 전 반드시 본 설명서를 충분히 숙지하시고 사용하시는것을 권장드립니다.

제품을 안전하게 이용하는 방법!



계량컵을 사용하여 쌀과 물의 비율을 조정하시기 바랍니다.

쌀과 물의 양이 정확해야 맛있는 누룽지밥이 됩니다. 물의 양은 제품 설명서의 사용법을 참조해주세요.



취사는 한번만 하세요. 취사완료 후 밥이 있는 상태로 **재가열을 하게되면 기기 과부하로 고장이 발생**하며, 이로인한 수리는 유상으로 진행됨을 알려드립니다.



빈솥으로 밥도둑 렌지를 가열하지마세요. 압력솥이 타거나 온도센서가 녹아 고장이 발생하며, 이로인한 수리는 유상으로 진행됩니다.



취사 완료 후 압력솥을 받침대로 옮겨주세요. 밥솥이 뜨거운 상태로 렌지 안에 오래 있으면 렌지의 소재가 열에의한 변형이 올 수 있습니다.



누룽지기능 선택 시 **1단계부터** 사용하여 누룽지 상태를 확인 후 기호에 맞는 단계를 찾으셔야합니다. 누룽지 정도는 단계나 소량의 물(약 10ml)로 미세조정이 가능합니다.



직화로 압력솥 사용시 화구의 불이 압력솥 하부 테두리를 넘지 않도록 합니다. 열로인해 패키지가 손상될 수 있습니다.



고무패킹 이상시 옆으로 김이 썰 수 있습니다. 고무패킹에 이물질이 끼거나 기타사유로 김이 새면 취사가 제대로 되지 않습니다. 이때, 압력솥에 물만 넣고 끓여보시면 패킹에 문제가 있는지 확인 가능합니다.

IH 밥도둑 렌지를 구매해주셔서 감사드립니다.

- 밥도둑렌지는 기존의 보온밥솥과 달리 **불린쌀로** 최단시간, 최상의 밥을 조리하는 IH 인덕션 조리기구입니다.
- 1~2인용 백미, 누룽지, II, III의 모든 기능은 **불린쌀** 기준으로 설정하였기 때문에 반드시 불린 쌀로 하셔야 최상의 찰진 밥맛을 느낄 수 있습니다.
- 제공된 계량컵으로 정확히 계량할때 밥도둑렌지의 최고의 기능이 발휘 된다는 것을 꼭 명심해 주세요.

제품 사용시 유의사항

조리 금지 품목

압력솥으로 조리시 거품이 많이 나는 **죽, 팥, 이류식** 등의 요리는 하지마세요. 거품이 많이 나게 되면 노즐에 이물질이 끼어 막힘의 원인이 될 수 있습니다. 잡곡은 소량 가능합니다.

조리 용량

압력솥에 내용물을 많이 넣어 부피가 불어나는 현상으로 인하여 솥의 압력에 영향을 줄 수 있으므로 꼭 조리 메뉴얼 내용을 참조하여 정량을 맞춰서 조리해주시길 바랍니다.

새제품의 세척

새 제품의 경우 가공 연마제가 묻어 있을 수 있으니 **초벌 세척** 후 식초 한스푼, 물 100ml를 넣고 2분간 가열(끓이기)한 후 사용하시고, 베이킹 소다 또는 철수세미로 세척하시면 됩니다.

조리 후 세척

스테인레스 제품의 경우 누룽지 조리로 인하여 철수세미 사용을 권장 하지만 전용 냄비의 경우 코팅된 제품으로 부드러운 스폰지 계열의 수세미로 세척 해야만 코팅이 벗겨지지 않습니다.

안전장치 설명

전체 4종 안전장치로 설계되어 있으며, **압력솥이 렌지에 정확히 안착** 되었는지 확인 및 **조정추, 안전장치** 등이 제위치에 있는지 확인 후 사용하시고 **상단 빨간 안전핀이 내려갔을 때 뚜껑을 열어주세요.** 안전핀이 내려 가지 않으면 압력이 빠지지 않아 열리지 않을수 있습니다.

렌지에 솥 장착

자사에서 판매하는 전용용기에 대해서만 호환을 권장합니다. 타 솥의 경우 규격이 다르고 정확하게 장착이 되지 않아 조리가 되지않습니다. 그러므로 자사의 솥으로 조리해 주세요.

주의

밥이 완성된후 김 배출시 사람이 없는 방향으로 사용해주세요. 스팀이 강하게 배출될수 있습니다.

제품의 각부 명칭



UP/DOWN

인분 및 조리모드를 이동시 위/아래로 움직일 수 있습니다.

취사/정지

인분 및 조리모드를 선택과 조리중일때는 정지를 하실 수 있습니다.

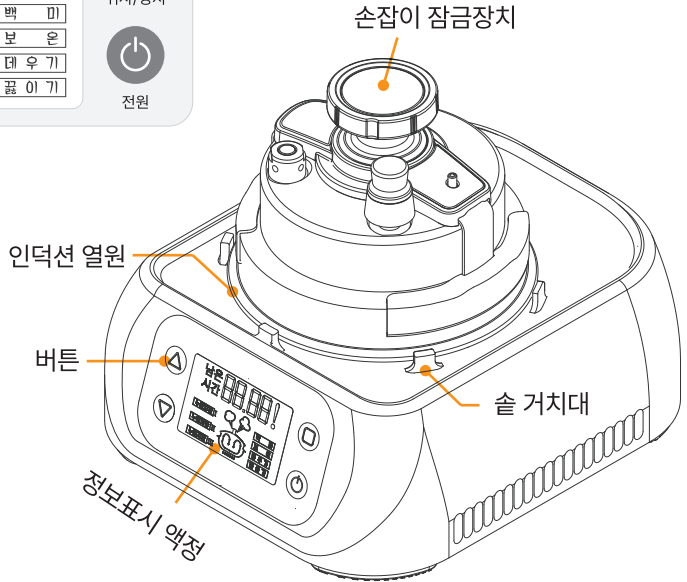

제품 설치 안내

문어발 코드사용 및 드라이기, 전열기와 같은 고출력 가전제품 사용을 금지합니다.

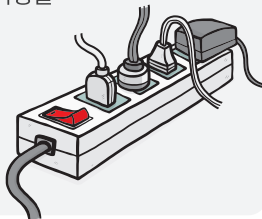

바닥 수평이 고르지 못한 곳에 설치시 위험할 수 있으므로 평평한 곳에 설치하시기 바랍니다.

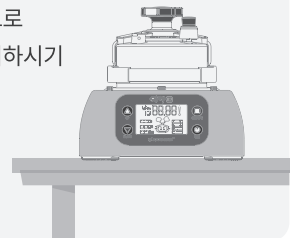

제품의 사용법



40분 이상 불린쌀과 물을 넣어주세요.

1인분 (쌀)200ml / (물)110ml
2인분 (쌀)400ml / (물)160ml



뚜껑을 살짝 누른 후 손잡이를 시계 반대방향으로 돌려 잠귀주세요.

고무패킹이 있는 것을 확인하세요.

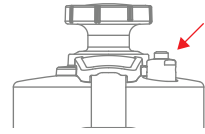

혹시 사진속 핀이 올라와 있다면 눌러주세요.

눌러있지 않으면 압력이 발생하지 않습니다.



전원

“전원” 버튼을 눌러 전원을 ON 시켜주세요.

액정에 글자가 표시됩니다.



UP

1인용 2인용



DOWN

“화살표” 버튼을 눌러 1/2인용중 선택합니다.

선택된 영역이 깜빡입니다.



취사/정지

“취사/정지” 버튼을 눌러 인분 지정 완료합니다.

지정된 인분이 진하게 표시됩니다.



UP

누룽지밥 I

누룽지밥 II

누룽지밥 III

DOWN

“화살표” 버튼을 눌러 백미/누룽지중 선택지정

선택된 영역이 깜빡입니다.



취사/정지

“취사/정지” 버튼을 눌러 선택된 밥짓기를 시작

지정된 밥이 진하게 표시됩니다.



7분 30초 경과 후 알람 “삐삐삐”소리가 울리면

밥짓기가 완료되고 보온에 표시



전원

“전원” 버튼을 눌러 전원 OFF시킵니다.

액정에 글자가 표시되지 않습니다.

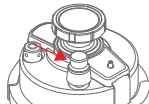

추를 옆으로 제쳐 압력을 제거 후 빨간 핀이 내려간 것을 확인합니다.

깊이 빠지면 빨간핀이 내려갑니다.

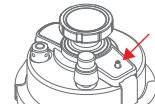

빨간후 핀이 내려간 후 뚜껑을 엽니다.

뚜껑 손잡이만 잡고 엽니다.

제품 기능별 설명

계량컵은 자사컵 기준이며, 쌀은 꼭 불린쌀로 사용하시는것을 권장드립니다.

인분	재료기준	설 정	가열단계 세부사항		
인분 1	불린쌀 1컵 물컵 110~120ml (물량을 조절하여 꼬들밥, 진밥으로 가능)	백 미	7분 30초	기본백미	누룽지 단계는 누룽지밥 뿐만 아니라 잡곡밥, 콩나물밥, 무굴밥, 전복밥, 가지 밥 등 여러 종류의 밥을 지을 시 사용합니다. 채소나 고기양이 많을수록 누룽지 I, II, III 에서 단계를 높여 설정해서 조리하시면 됩니다.
		누룽지 I	7분 30초	백미+1단계 가열	
		누룽지 II	7분 30초	백미+2단계 가열	
		누룽지 III	7분 30초	백미+3단계 가열	
1인분 쌀 한컵이 좀 적다고 생각하시면, 쌀과 물량을 비례에 맞게 더 추가해서 누룽지 I, II, III 에서 한 단계씩 높게 설정해서 조리하면 되며, 잡곡의 경우 소량 가능합니다.					
인분 2	불린쌀 2컵 물컵 160ml (물량을 조절하여 꼬들밥, 진밥으로 가능)	백 미	9분 50초	기본백미	누룽지 단계는 누룽지밥 뿐만 아니라 잡곡밥, 콩나물밥, 무굴밥, 전복밥, 가지 밥 등 여러 종류의 밥을 지을 시 사용합니다. 채소나 고기양이 많을수록 누룽지 I, II, III 에서 단계를 높여 설정해서 조리하시면 됩니다.
		누룽지 I	9분 50초	백미+1단계 가열	
		누룽지 II	9분 50초	백미+2단계 가열	
		누룽지 III	9분 50초	백미+3단계 가열	
기타기능	보온	0~500W	조리가 완료되었을때 자동으로 보온기능으로 넘어갑니다. 보온기능은 10분의 짧은 시간만 지원하며, 장시간 보온은 밥이 마르고 변질 될 우려가 있습니다.		
	데우기	500W (중불)	설정 가능시간은 20분이며, 압력솥 사용시 물이 끓어 넘쳐 거품이 생기는 요리 및 오래 가열하여 재료에 간이 배게끔 하는 요리에 사용합니다.		
	끓이기	1000W (강불)	설정 가능시간은 20분이며, 압력솥 조리 중 거품이 많이 나지 않는 요리에 사용합니다. 강하고 빠르게 익히는 요리에 사용합니다.		

메뉴별 조리법



제품의 전원버튼을 눌러 전원을 켜주세요.

백미

- 1 LCD좌측 "UP/DOWN"을 눌러 "백미"를 선택
- 2 선택된 글자가 깜빡이고 "취사/정지"버튼을 눌러 선택해줍니다.
- 3 "UP/DOWN"버튼을 눌러 1인분 / 2인분 중 선택 후 "취사/정지"버튼을 눌러 밥짓기를 시작합니다.
- 4 "삐삐삐" 알람이 울리면 밥짓기가 완료됩니다. "전원"버튼을 눌러 전원 OFF시킵니다.

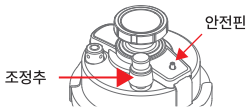

조정추를 옆으로 제쳐 내부 증기 배출, 빨간 안전핀이 아래로 내려가면 뚜껑을 열어줍니다.

누룽지 I, II, III

- 1 LCD좌측 "UP/DOWN"을 눌러 "누룽지"를 선택
- 2 선택된 글자가 깜빡이고 "취사/정지"버튼을 눌러 선택해줍니다.
- 3 "UP/DOWN"버튼을 눌러 1인분 / 2인분 중 선택 후 "취사/정지"버튼을 눌러 밥짓기를 시작합니다.
- 4 "삐삐삐" 알람이 울리면 밥짓기가 완료됩니다. "전원"버튼을 눌러 전원 OFF시킵니다.

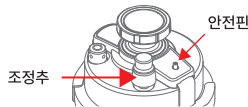

조정추를 옆으로 제쳐 내부 증기 배출, 빨간 안전핀이 아래로 내려가면 뚜껑을 열어줍니다.

보온/데우기/끓이기

- 1 LCD좌측 "UP/DOWN"을 눌러 "보온/데우기/끓이기"를 선택
- 2 선택된 글자가 깜빡이고 "취사/정지"버튼을 눌러 "보온/데우기/끓이기"중 원하는 항목을 선택.
- 3 "UP/DOWN"버튼을 눌러 조리시간을 설정 후 "취사/정지"버튼을 눌러 조리시작.

주의사항

밥이 완성된후 김 배출시 사람이 없는 방향으로 사용해주세요. 스팀이 강하게 배출될 수 있습니다.

품질보증서

모델명	
판매자 상호 및 연락처	(Tel:)
구입일(보증기간1년)	년 월 일

! 제품 구입시 반드시 구입처, 구입일자를 기입하시기 바랍니다.

- 본 제품은 두산쿱웨어 기술진의 철저한 품질관리와 정밀한 검사과정을 거쳐 만들어진 제품입니다.
- 품질보증기간 내에 정상적인 사용상태에서 발생한 성능/기능상의 하자에 대해서는 당사가 무상으로 A/S해드리며, 수리가 불가능한 경우 동일한 제품으로 교환해 드립니다.
- 보증기간이 끝났거나 부주의한 사용, 본사 서비스요원 이외의 수리나 개조, 사용전원 이상등의 소비자 과실, 천재지변, 부품 수명완료로 인한 고장은 소비자 부담의 비용 (실비)으로 수리가 진행됨을 알려드립니다.
- 판매자로부터 구입일을 기록받아 제품을 사용하시는 동안 꼭 보관하여 주십시오.
(구입일이 기재되어 있지 않으면 A/S발생시 불이익을 받으실 수 있습니다.)

모델명	JUNGIN-1050B
중량	1.7Kg
사이즈	280 × 280 × 115cm
소비전력/전압	1050w / AC 220V
정격주파수	50~60Hz
휴즈	220V / 7A
화력조절방법	버튼식 프로그램방식
전원코드길이	1.2m
사용용도	실내요리용

